

## KONSTRUKCIÓ ÉS KIVITELEZÉS

A 40 éve tartó folyamatos fejlesztéseknek köszönhetően a mai 400-as sorozat seprőgépei a legpiszkosabb városi járdafelületeket is tisztává varázsolják.

2

**Kétszintű szűrőrendszer** A légáramból történő por kivonásával tiszta levegő jut vissza a környezetbe.

- A hulladékzsák belső fala műanyag bevonatú, amely segíti a szennyeződés továbbjutását hagyományos, szemeteszsákba.
- A finompor szennyeződéseket mosható szűrőbetét fogja fel.

1

### Hatékonyt növelő turbinakerék

A 400-as sorozatú Zöld Gépekbe szerelt turbinakerék az eredeti méret 1/3-ra csökkenti a falevelek és a hulladék méretét. A törött üveget sókristály nagyságúra zúzza.

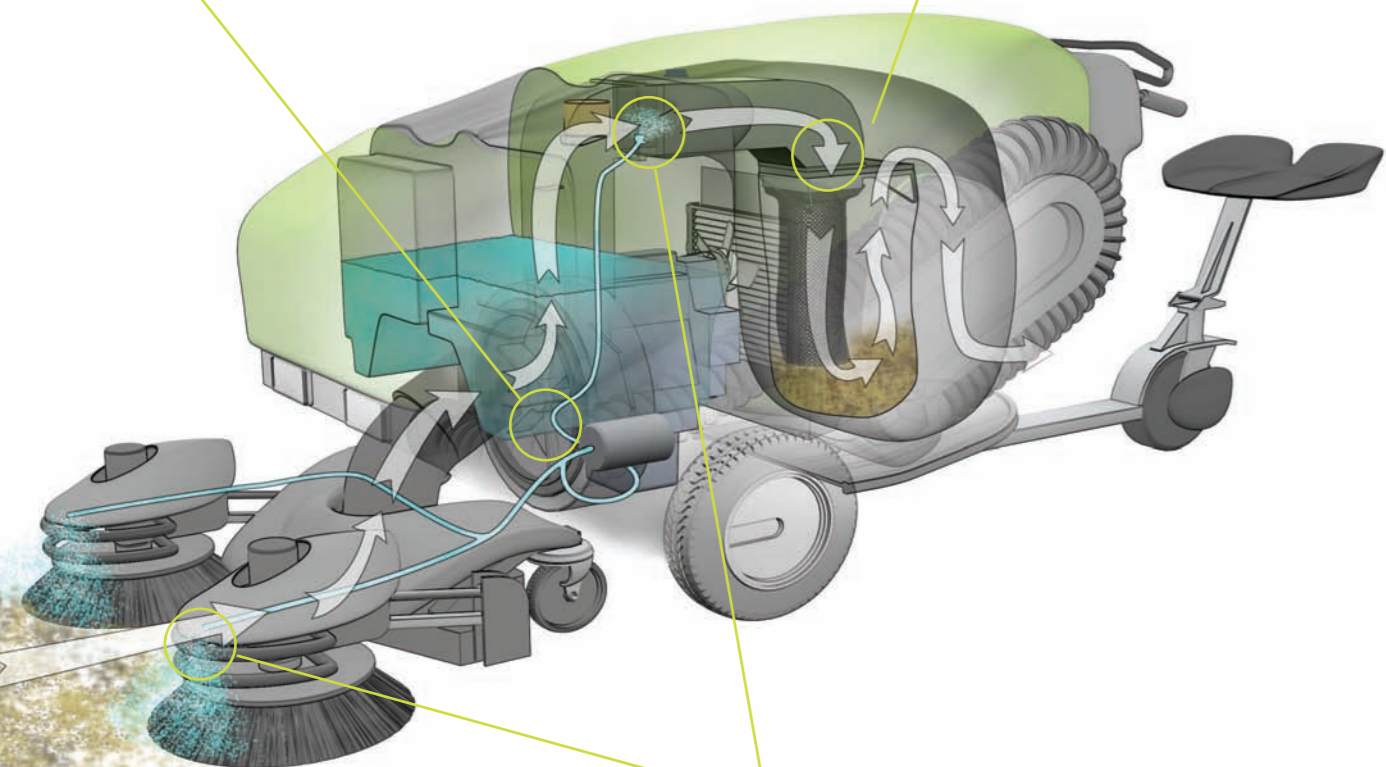

3

### Pormegkötő rendszer

A 400-as modelleken a keféknél és a gyűjtőtömlőben vízpermetező szórófejek biztosítják a pormentes működést, amik a munkaterületre történő illatanyag kijuttatására is használhatók.

## EREDETI GYÁRI ALKATRÉSZEK ORSZÁGOS SZERVIZHÁLÓZAT

Eredeti gyári alkatrészek felhasználásával Ön teljes biztonsággal üzemeltetheti a Zöld Gépeket. Kizárólag eredeti Green Machines alkatrészek szerelhetők be teljes biztonsággal a seprőgépekbe. Alkatrészcsere esetén egyetlen módon őrizhető meg a seprőgép eredeti üzembiztonsága és minősége: gyári alkatrészek felhasználásával.

### OPCIÓS ESZKÖZÖK

- Egyedi színválasztás lehetősége
- Összecsukható, a gép alá tolható ülés (414-es modell)
- 284 literes vázson levélgyűjtő zsák
- Tiszta és biztonságos tartozékok (a kutyaürülék higiénikus eltávolításához)
- Hóeke (414-es modell)
- Újrahasznosító rendszer (424-es modell)
- 2,4 m hosszú gyűjtőtömlő



ISO9001 Certified

FS 531563

## A 400-AS SOROZAT MŰSZAKI JELLEMZŐI\*

SEPRÉSI RENDSZER	
Munkaszélesség	1200 mm
Kefék átmérője	460 mm
Tartály úrtartalma (max)	284 L
Eldobható zsák mérete: (szabvány műanyag zsák)	70–200 L
Turbinakerék átmérője	420 mm
Szívócső átmérője	200 mm
Gyűjtőtömlő hossza*	2,6 m
Gyűjtőtömlő átmérője**	100 mm
Kefék kinyúlása (az első egységen túl)	440 mm

HAJTÁSRENDSZER	
Motor	vizhűtéses Kubota dízel, Z482-E, 14 LE / 10,4 kW
Üzemanyagtartály	9,5 l
Üzemanyag-felhasználás	1 l/h
Haladási sebesség	
414-es modell	0–8,8 km/h
424-es modell	0–16 km/h
Munkasebesség	0–8 km/h
Féktávolság: (25%/11°)	610 mm

PORMEGKÖTŐ RENDSZER	
Kétszintű pormegkötő rendszer	
1. szint	műanyag zsák
2. szint	szintetikus, duplafalú, mosható zsák
A kefékhez juttatható víz mennyisége	55 L

A SEPRŐGÉP MÉRETEI		
Sebesség:	400-as sorozat	1140 mm
Hosszúság:	414-es modell	2510 mm
	424-es modell	3615 mm
Magasság:	414-es modell	1120 mm
	424-es modell	1400 mm
Tömeg:	424-es modell kabinnal	1905 mm
	414-es modell (nettó)	420 kg
Fordulósugár (gyalogkíséretes)	424-es modell (nettó)	520 kg
		2510 mm

\* a megadott értéktől eltérhet  
\*\* opció

## TENNANT SEPRŐGÉPEK A TISZTA VÁROSÉRT



**TENNANT UK**  
Bankside, Falkirk FK2 7XE,  
Scotland, UNITED KINGDOM  
Tel: (+44) 1324-611666  
Fax: (+44) 1324-611886  
E-mail: sales@greenmachines.com

**TENNANT UK**  
Northampton NN5 7RX  
UNITED KINGDOM  
Tel: 00800-2255 8366  
Fax: 00800-3298 3662  
Tel: 01604 583191 (local rate UK only)  
Fax: 01604 587909 (local rate UK only)  
E-mail: enquiries@tennantco.com

**TENNANT CEE GmbH**  
Sommerfeld 1  
5202 Neumarkt am Wallersee  
AUSTRIA  
Tel: +43 (0)6216 4524 & 4525  
Fax: +43 (0)6216 4524 20  
E-mail: office@tennant-cee.com

**TENNANT EUROPE NV**  
Plantin & Moretuslei 220  
2018 Antwerp  
BELGIUM  
Tel: +32 3 217 94 11  
Fax: +32 3 217 94 19  
E-mail: europe@tennantco.com

## JÁRDATISZTÍTÓ ZÖLD GÉPEK 400-AS SOROZAT A legjobb választás a belváros tisztántartására!



## A 400-as sorozat sokoldalú tisztítógépei

A kompakt Zöld Gépekkel szinte minden városi felületet megtisztíthat: városközpontokat, egyetemek területét, parkokat, állatkertek sétányait. A 400-as sorozat járdatisztító gépei egyedi küllemükkel, hatékony seprési teljesítményükkel és környezettudatos kialakításukkal hívják fel magukra a figyelmet.



### KONSTRUKCIÓ ÉS KIVITELEZÉS

A 40 éve tartó folyamatos fejlesztéseknek köszönhetően a mai 400-as sorozat seprőgépei a legpiszkosabb városi járdafelületet is tisztává varázsolják.

### FELHASZNÁLÓBARÁT

A gyalogkíséretes és a ráülős modellek sokoldalúságuk és egyszerű irányításuk következtében kimagasló termelékenységgel dolgoznak.



### GYORS ÉS SOKOLDALÚ

A 400-as sorozat gépei 16 km/h sebességgel jutnak el a tisztítandó területre. Méretüknek köszönhetően ott is képesek munkavégzésre, ahol a nagyobb gépek már nem férnek el: fák lombkoronája alatt, virágládák között, keskeny járdákon hatékonyan dolgoznak.

### HULLADÉK ELTÁVOLÍTÁSA

Törött üvegek, sörös- és üdítősdobozok, eldobott zsebkendők, lehullott levelek - ezek a seprőgépek a hulladékot az eredeti méret 1/3-ra tömörítik. A gyűjtőtömlő segítségével bármilyen hulladék felporszívózható szűk helyekről is.

### EMBERBARÁT

A 400-as sorozat gépei a térkövel kirakott területeken, járdákon úgy dolgoznak, hogy az ott közlekedő járókelőket egyáltalán nem zavarják, a területet nem kell lezárni a tisztítás elvégzéséhez.



## 414-ES TISZTÍTÓGÉP



## 424-ES TISZTÍTÓGÉP



### 414-ES ZÖLD GÉP

- Magabiztosan dolgozik szűk helyeken és utcai műtárgyak körül. Különböző erőfeszítés nélkül kormányozható.
- Gondolkozzon környezetbarát módon! A 400-as sorozat gépei Kubota dízelmotorjuknak köszönhetően alacsony üzemanyag-felhasználásúak és zajszintjük alacsony.
- A kefék tökéletes munkát végeznek, a hulladék tömörítésének köszönhetően nagyobb területet kevesebb idő alatt tisztítanak meg.
- Megbízhat a 400-as sorozat kivételes teljesítőképességében, tesztelt és bizonyítottan hatékony munkájában!

### Opció

- A 414-es gyalogkíséretes modell kihajtható ülés alkalmazásával egyszerűen átalakítható ráülős változatú seprőgéppé.
- A rendkívül szűk helyek tisztítása is megoldható a 2,4 m hosszú gyűjtőtömlő alkalmazásával.
- Jégmentesítő és hóeke alkalmazásával a téli munkák is elvégezhetők.
- Válassza a Zöld Gépet a városához leginkább illő színben, amely összhangban van az Ön környezetével!



### 424-ES ZÖLD GÉP - A GYORS ÉS BIZTONSÁGOS VÁLASZTÁS

- Kényelmesen, stabilan és gyorsan érhető el a munkaterület 4 keréken, a közepén kormányzott keréknek köszönhetően.
- Az utazási idő csökkenésével javul a 424-es gép teljesítménye. Az ülés alatt található tároló 3 db hulladékkal megtöltött műanyag zsák elhelyezését teszi lehetővé.
- A 16 km/h haladási sebességnek köszönhetően a kezelő gyorsan éri el a munkaterületet.

### Opció

- Az időjárás viszontagságai ellen egyszerűen csatlakoztatható kabin.
- A szűk helyek tisztítása is megoldott a 2,4 m hosszú gyűjtőtömlő használatával.
- Csökkentse a költségeket az újrahasznosító rendszer alkalmazásával!
- Válassza a Zöld Gépet a városához leginkább illő színben! Legyen összhangban a seprőgép színe a kültéri környezettel!

